

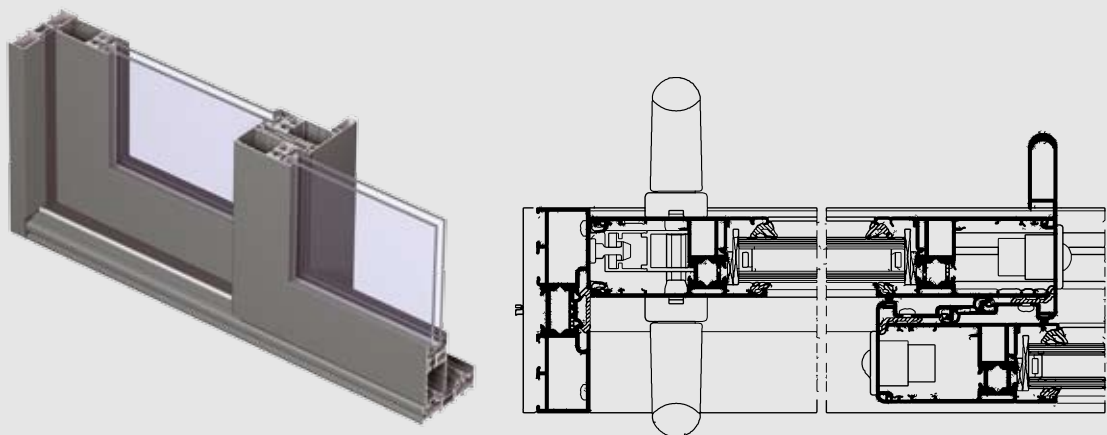

TLS 110

Systemy Przesuwne

R
REYNAERS
aluminium



TLS 110 to system profili termoizolowanych do produkcji elementów podnosząco - przesuwnych o maksymalnej wadze do 300 kg. Specjalne wózki przesuwają się po szynie ze stali nierdzewnej, zapewniając optymalną trwałość.

Zasada podnoszenia i przesuwania gwarantuje odporność na parcie wiatru, infiltrację powietrza i wodoszczelność zgodną z najwyższymi normami.

CHARAKTERYSTYKA TECHNICZNA



Widoczna szerokość / wysokość	
Dolny profil ościeżnicy	35 mm
Górny profil ościeżnicy	43 mm
Profil skrzydła	90 mm
Głębokość konstrukcyjna	
Profil ościeżnicy	110 mm
Profil skrzydła	43 mm
Profil teowy	93 mm
Profil łączący	93 mm
Wysokość listwy przyszybowej	21 mm
Grubość szyby	4 - 30 mm
Sposób szklenia	uszczelki EPDM lub neutralny silikon
Izolacyjność termiczna	paski poliamidowe wzmocnione włóknem szklanym o wysokości 18,6 mm i 25,6 mm.



PARAMETRY TECHNICZNE

ENERGIA

Izolacyjność termiczna ⁽¹⁾
EN 10077-2

współczynnik przenikania ciepła przez profile U_f od 3,6 W/m²K do 6,7 W/m²K, w zależności od kombinacji profil ościeżnica - skrzydło

KOMFORT

Infiltracja powietrza ⁽²⁾
EN 1026; EN 12207

1 (150 Pa)	2 (300 Pa)	3 (600 Pa)	4 (600 Pa)
---------------	---------------	---------------	---------------

Szczelność na wodę opadową ⁽³⁾
EN 1027; EN 12208

1A (0 Pa)	2A (50 Pa)	3A (100 Pa)	4A (150 Pa)	5A (200 Pa)	6A (250 Pa)	7A (300 Pa)	8A (450 Pa)	9A (600 Pa)	E _{xxx} (>650 Pa)
--------------	---------------	----------------	----------------	----------------	----------------	----------------	----------------	----------------	-------------------------------

Odporność na obciążenie wiatrem, max. różnica ciśnień ⁽⁴⁾
EN 12211; EN 12210

1 (400 Pa)	2 (800 Pa)	3 (1200 Pa)	4 (1600 Pa)	5 (2000 Pa)	E _{xxx} (>2000 Pa)
---------------	---------------	----------------	----------------	----------------	--------------------------------

Odporność na obciążenie wiatrem, max. ugięcie profilu ⁽⁴⁾
EN 12211; EN 12210

A (≤1/150)	B (≤1/200)	C (≤1/300)
---------------	---------------	---------------

Tabela pokazuje możliwe klasy oraz parametry techniczne. Wartości i klasy w polach zaznaczonych na czerwono dotyczą tego systemu.

(1) Współczynnik U_f określa przepływ ciepła przez profile. Im niższa wartość współczynnika U_f , tym lepsza izolacja termiczna profili.

(2) Badanie infiltracji powietrza ma na celu określenie ilości przepływającego powietrza przez zamknięte okno przy określonej różnicy ciśnień.

(3) Badanie szczelności na wodę opadową polega na natryskiwaniu na konstrukcję określonej ilości wody przy wzrastającej różnicy ciśnień. Badanie prowadzone jest do wystąpienia przecieku przez konstrukcję.

(4) Odporność na działanie obciążeń wiatrowych jest miarą sztywności profili. Badanie jest wykonywane poprzez zwiększanie różnicy ciśnień po obu stronach badanej konstrukcji, co oddaje mogące wystąpić obciążenia od parcia i ssania wiatru. Zgodnie z istniejącą klasyfikacją rozróżniamy pięć klas odporności na działanie wiatru (od 1 do 5) oraz trzy klasy dopuszczalnych ugięć (A,B,C). Wyższy numer klasy wskazuje na lepszą odporność na działanie obciążeń wiatrowych.