

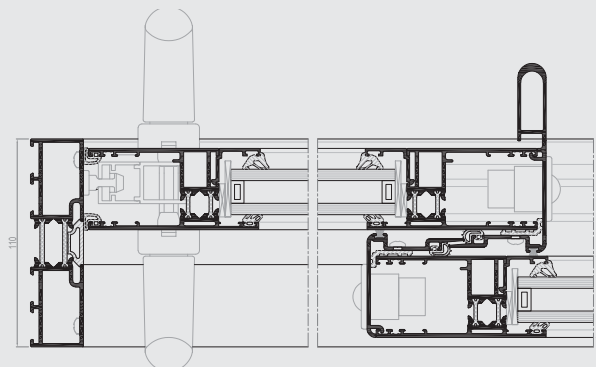

TLS 110

Systèmes levants-coulissants

R
REYNAERS
aluminium

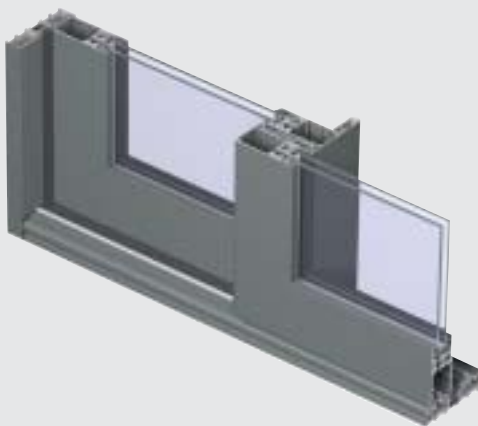

Le TLS 110 est un système de profilé à isolation thermique pour la production d'éléments levants-coulissants d'un poids maximum de 300 kg.

Les roues en nylon sont guidées par un rail en acier inoxydable, qui assure une durabilité optimale.

Le principe levant -coulissant garantit que l'ensemble soit résistant au vent, étanche à l'air et étanche à l'eau conformément aux normes les plus strictes.

CARACTÉRISTIQUES TECHNIQUES



Largeur / hauteur visible		
Base du dormant		35 mm
Sommet du dormant		43 mm
Ouvrant		90 mm
Profondeur de construction		
Dormant		110 mm
Ouvrant		43 mm
Profilé en T		93 mm
Section de liaison		93 mm
Hauteur de feuillure		21 mm
Epaisseur de vitrage		4 - 30 mm
Méthode de vitrage	Vitrage sec avec EPDM ou silicones neutres	
Isolation thermique	Barrettes de 18,6 et 25,6 mm en polyamide renforcée à la fibre de verre	



PERFORMANCES

ENERGIE

Isolation thermique ⁽¹⁾
EN 10077-2

Valeur Uf entre 3,6 W/m²K et 6,7 W/m²K,
en fonction de la combinaison dormant/ouvrant.

CONFORT

Isolation acoustique. ⁽²⁾
EN 1026; EN 12207

1 (150 Pa)	2 (300 Pa)	3 (600 Pa)	4 (600 Pa)
---------------	---------------	---------------	---------------

Étanchéité à l'eau ⁽³⁾
EN 1027; EN 12208

1A (0 Pa)	2A (50 Pa)	3A (100 Pa)	4A (150 Pa)	5A (200 Pa)	6A (250 Pa)	7A (300 Pa)	8A (450 Pa)	9A (600 Pa)	E _{xxx} (>650 Pa)
--------------	---------------	----------------	----------------	----------------	----------------	----------------	----------------	----------------	-------------------------------

Résistance au vent, pression
d'essai max. ⁽⁴⁾
EN 12211; EN 12210

1 (400 Pa)	2 (800 Pa)	3 (1200 Pa)	4 (1600 Pa)	5 (2000 Pa)	E _{xxx} (>2000 Pa)
---------------	---------------	----------------	----------------	----------------	--------------------------------

Résistance au vent, déflexion du
dormant ⁽⁴⁾
EN 12211; EN 12210

A (≤1/150)	B (≤1/200)	C (≤1/300)
---------------	---------------	---------------

Ce tableau montre les classes et valeurs de performances possibles. Les valeurs indiquées en rouge correspondent au système.

(1) La valeur Uf mesure le flux thermique. Plus la valeur Uf est basse, plus l'isolation thermique du dormant est efficace.

(2) L'essai d'étanchéité à l'air mesure le volume d'air passant à travers une fenêtre fermée sous une pression d'air donnée.

(3) L'essai d'étanchéité à l'eau consiste à appliquer un jet d'eau uniforme à une pression d'air croissante jusqu'à ce que l'eau pénètre dans la fenêtre.

(4) La résistance à la charge de vent est une mesure de la robustesse structurelle du profilé et est testée en appliquant des niveaux de pression d'air croissants pour simuler la force du vent. Il existe jusqu'à cinq niveaux de résistance au vent (1 à 5) et trois classes de déflexion (A, B, C). Plus la valeur est élevée, meilleure est la performance.