

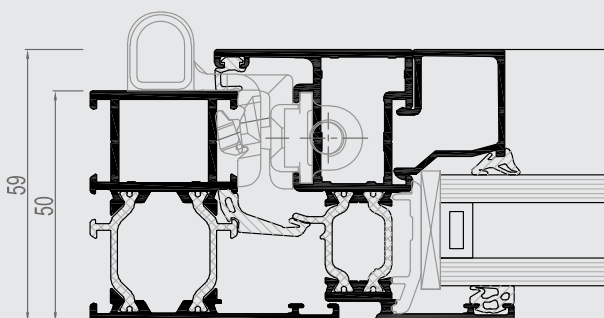

Eco System

Portes et fenêtres

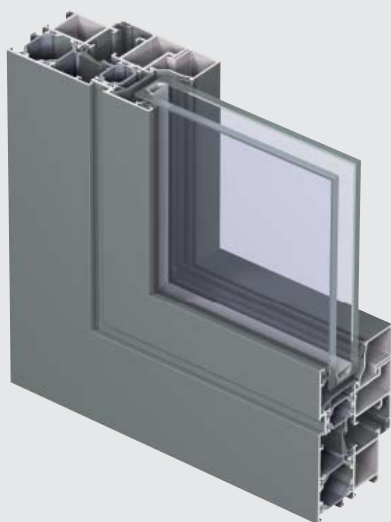

Eco system est un système aluminium hautes performances qui combine esthétique et efficacité énergétique. Avec un indice U_f jusqu'à $2.25 \text{ W/m}^2\text{K}$, ce nouveau système satisfait aux dernières normes en matière d'isolation thermique. Il constitue une solution pour chaque application standard pour fenêtres et portes-fenêtres.

De plus, Eco system permet au menuisier de réaliser des fenêtres et des portes en moins de temps.

Possibilité de couleurs intérieures et extérieures différentes.

CARACTÉRISTIQUES TECHNIQUES

Variantes de style	ECO SYSTEM
Largeur visible min. fenêtre ouvrante vers l'int.	
Dormant	48 mm
Ouvrant	30 mm
Largeur visible min. fenêtre ouvrante vers l'ext.	
Dormant	21 mm
Ouvrant	87 mm
Largeur visible min. porte plane ouvrante vers l'int.	
Dormant	67 mm
Ouvrant	74 mm
Largeur visible min. porte plane ouvrante vers l'ext.	
Dormant	42 mm
Ouvrant	99 mm
Largeur visible min. profilé T	70 mm
Profondeur fenêtre	
Dormant	50 mm
Ouvrant	59 mm
Profondeur porte plane	
Dormant	50 mm
Ouvrant	50 mm
Feuillure	22 mm
Epaisseur de vitrage	jusqu'à 32 mm
Vitrage	vitrage sec avec EPDM ou silicones neutres
Isolation thermique	barrettes omega en polyamide renforcé de . bres de verre (dormant 26.3 mm - ouvrant 22 mm)

PERFORMANCES

ENERGIE

Isolation thermique ⁽¹⁾
EN 10077-2

Valeur Uf entre 2.27 W/m²K en 2.58 W/m²K, en fonction de la combinaison dormant/ouvrant

CONFORT

Isolation acoustique ⁽²⁾
EN ISO 140-3; EN ISO 717-1

Rw (C;Ctr) = 35 (-1;-4) dB/39 (-1;-3) dB, en fonction du type de vitrage

Perméabilité à l'air, pression d'essai max ⁽³⁾ EN 1026; EN 12207	1 (150 Pa)	2 (300 Pa)	3 (600 Pa)	4 (600 Pa)						
Étanchéité à l'eau ⁽⁴⁾ EN 1027; EN 12208	1A (0 Pa)	2A (50 Pa)	3A (100 Pa)	4A (150 Pa)	5A (200 Pa)	6A (250 Pa)	7A (300 Pa)	8A (450 Pa)	9A (600 Pa)	E (750 Pa)
Résistance au vent, pression d'essai max ⁽⁵⁾ EN 12211; EN 12210	1 (400 Pa)	2 (800 Pa)	3 (1200 Pa)	4 (1600 Pa)	5 (2000 Pa)	Exxx (> 2000 Pa)				
Résistance au vent, déflexion relative ⁽⁵⁾ EN 12211; EN 12210	A (≤1/150)	B (≤1/200)	C (≤1/300)							

SECURITE

Retardement d'effraction ⁽⁶⁾
ENV 1627 - ENV 1630

WK 1 WK 2 (portes et fenêtres) WK 3

Ce tableau montre les classes et valeurs possibles pour les performances. Les valeurs indiquées en bleu correspondent au système.

- (1) La valeur Uf mesure l'isolation thermique. Plus la valeur Uf est basse, plus l'isolation thermique du cadre est efficace.
- (2) L'indice de réduction sonore (Rw) mesure la capacité de réduction sonore du dormant.
- (3) Le test d'étanchéité à l'air mesure le volume d'air passant à travers une fenêtre fermée sous une pression d'air donnée.
- (4) Le test d'étanchéité à l'eau consiste à appliquer un jet d'eau uniforme à une pression d'air croissante jusqu'à ce que l'eau pénètre dans la fenêtre.
- (5) La résistance à la charge de vent est une mesure de la robustesse structurelle du profilé et est testée en appliquant des niveaux de pression d'air croissants pour simuler la force du vent. Il existe jusqu'à cinq niveaux de résistance au vent (1 à 5) et trois classes de déflexion (A,B,C). Plus la valeur est élevée, meilleure est la performance.
- (6) La résistance à l'effraction est testée au moyen de charges statistiques et dynamiques, ainsi que par des tentatives simulées d'effraction en utilisant un outillage spécifique.

