

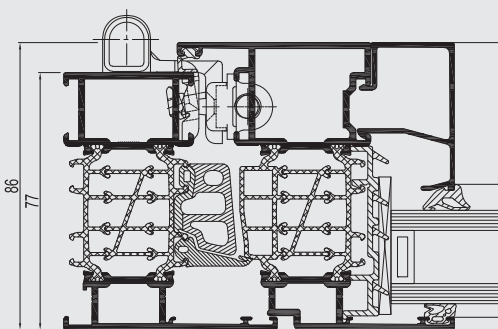

CS 86-HI

Ri vnti { (mXvz|i {

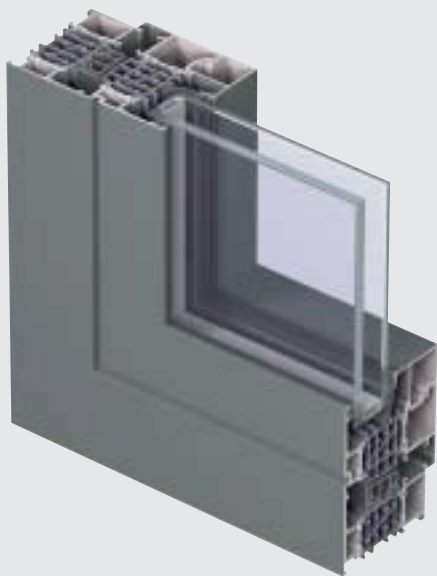

CS 86-HI é um sistema multi-câmara para janelas e portas que combina estética, uma estabilidade óptima e um alto conforto térmico. As placas esqueléticas de isolamento internas dotam o sistema de um valor UF de até 1.47 W/m²K, o que o torna no sistema que melhor eficiência energética apresenta na sua gama.

O sistema pode utilizar-se para janelas de abertura interior e portas de abertura interior e exterior (até 3 m). Além disso, as portas construídas com o sistema CS 86-HI podem ligar-se ao solo de diversas formas, para se ajustar às necessidade específicas dos clientes no que diz respeito a acústica, térmica e de estanquidade à água.

DAMOS
VIDA AO
ALUMÍNIO

