



CS 59Pa

Janelas e Portas



REYNAERS
aluminium

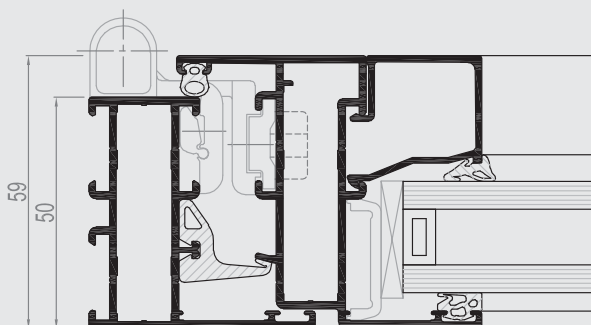
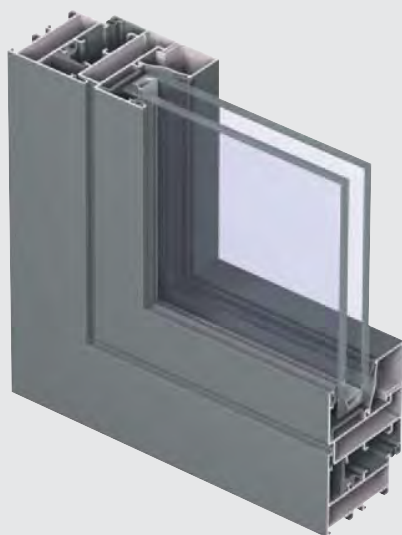

CS 59Pa oferece uma ampla gama de elegantes perfis para a construção de vãos de alumínio atractivos e económicos, sem ruptura de ponte térmica, e com um estilo funcional de linhas direitas. O CS 59Pa é o sistema ideal para aplicações exteriores em climas quentes e pode ser utilizado também para a divisão de espaços de escritórios interiores.

O sistema pode utilizar-se para janelas e portas de abertura interior e exterior.

DAMOS
VIDA AO
ALUMÍNIO

CARACTERÍSTICAS TÉCNICAS

Variantes de estilo	FUNCIONAL	RENASCIMENTO
Largura mín. visível da janela de abertura interior		
Aro	49 mm	55 mm
Folha	31 mm	42 mm
Largura mín. visível da janela de abertura exterior		
Aro	19.5 mm	-
Folha	89 mm	-
Largura mín. visível da porta nivelada de abertura interior		
Aro	61.5 mm	-
Folha	72.5 mm	-
Largura mín. visível da porta nivelada de abertura exterior		
Aro	36.5 mm	-
Folha	97.5 mm	-
Largura mín. visível do perfil de travessa	74 mm	74 mm
Profundidade total do sistema da janela		
Aro	50 mm	59 mm
Folha	59 mm	68 mm
Altura do bite	25 mm	25 mm
Espessura do vidro	até 35 mm	até 35 mm
Método de vedação	Vedação em seco com EPDM ou silicone neutro	

DESEMPENHO

CONFORTO

Isolamento acústico ⁽¹⁾
EN ISO 140-3; EN ISO 717-1

Rw (C; Ctr) = 36 (-1; -3) dB / 44 (-2; -4) dB, dependendo do tipo de vidro

Permeabilidade ao ar, pressão máx.
de ensaio ⁽²⁾ EN 1026; EN 12207

1 (150 Pa)	2 (300 Pa)	3 (600 Pa)	4 (600 Pa)
---------------	---------------	---------------	---------------

Estanquidade à água ⁽³⁾
EN 1027; EN 12208

1A (0 Pa)	2A (50 Pa)	3A (100 Pa)	4A (150 Pa)	5A (200 Pa)	6A (250 Pa)	7A (300 Pa)	8A (450 Pa)	9A (600 Pa)	E (750 Pa)
--------------	---------------	----------------	----------------	----------------	----------------	----------------	----------------	----------------	---------------

Resistência à carga do vento,
pressão máx. de ensaio ⁽⁴⁾
EN 12211; EN 12210

1 (400 Pa)	2 (800 Pa)	3 (1200 Pa)	4 (1600 Pa)	5 (2000 Pa)	Exxx (> 2000 Pa)
---------------	---------------	----------------	----------------	----------------	---------------------

Resistência à carga do vento,
até à deformação do aro ⁽⁴⁾
EN 12211; EN 12210

A (≤ 1/150)	B (≤ 1/200)	C (≤ 1/300)
----------------	----------------	----------------

SEGURANÇA

Resistência ao roubo ⁽⁵⁾
ENV 1627 - ENV 1630

WK 1	WK 2	WK 3
------	------	------

A tabela mostra as classes possíveis e os valores dos desempenhos. Os valores indicados a vermelho são os relevantes para este sistema.

(1) O índice de isolamento acústico Rw mede a capacidade de redução de ruído da estrutura.

(2) O teste de permeabilidade ao ar mede o volume de ar que passa por uma janela fechada a uma certa pressão de ar.

(3) O teste de estanquidade à água comprova-se com a aplicação de um jacto de água uniforme a uma pressão crescente de ar até que a água penetre na janela.

(4) O teste de resistência à carga de vento é uma medida da força estrutural do perfil e é testado aplicando-se níveis de pressão do ar que vão aumentando para simular a força do vento. Existem 5 níveis de resistência ao vento (1 a 5) e 3 classes de deformação (A,B,C). Quanto mais alto o valor, melhor será o desempenho.

(5) A resistência a assaltos é testada com cargas estáticas e dinâmicas, assim com por simulações de tentativas de arrombamento utilizando ferramentas específicas.

