

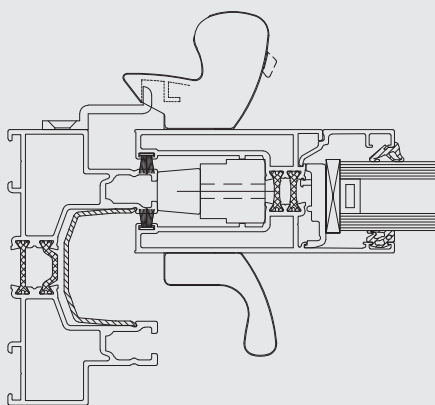

CP 96

Sistema de correr

R
REYNAERS
aluminium

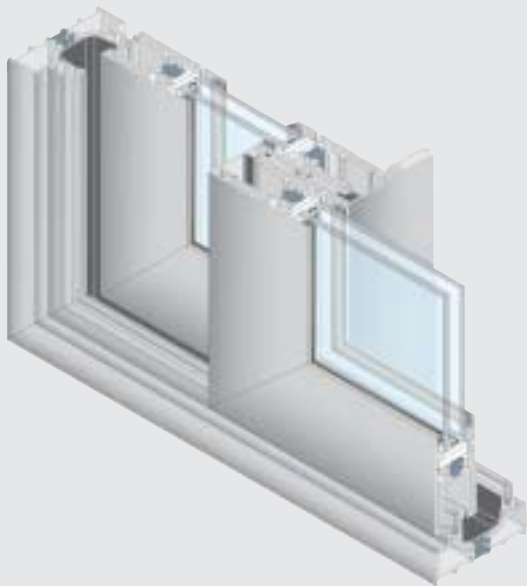

O sistema CP 96 para janelas de correr e janelas de correr eleváveis é a resposta perfeita ao aumento da procura de segurança e durabilidade a um preço adequado. Estes argumentos combinados com uma forte performance técnica formam um sistema altamente inovador. A variante CP 96-AP está também disponível nas versões de correr e correr elevável e oferece uma resistência melhorada à intrusão. Permite a aplicação de cores diferentes para o interior e para o exterior (bicolores).

**DAMOS
VIDA AO
ALUMÍNIO**



CARACTERÍSTICAS TÉCNICAS

Variantes de estilo	CP 96 MONORAIL	CP 96 2-RAIL	CP 96 3-RAIL	CP 96-LS 2-RAIL
Largura / altura visível				
Aro	52 mm	52 mm	52 mm	28 mm
Folha	90 mm	90 mm	90 mm	90 mm
Travessa	89 - 102 mm	89 - 102 mm	89 - 102 mm	89 - 102 mm
Engate	104 mm	104 mm	104 mm	104 mm
Profundidade total de construção da janela				
Aro	96 mm	96 mm	149 mm	96 mm
Folha	43 mm	43 mm	43 mm	43 mm
Altura do bite	25 mm	25 mm	25 mm	25 mm
Espessura do vidro	10 - 29 mm	10 - 29 mm	10 - 29 mm	10 - 29 mm
Método de vedação	com EPDM ou silicone neutro			
Isolamento térmico	Barras de poliamida de 14 mm e 18.6 mm reforçadas com fibra de vidro	Barras de poliamida de 14 mm e 18.6 mm reforçadas com fibra de vidro	Barras de poliamida de 14 mm e 18.6 mm reforçadas com fibra de vidro	Barras de poliamida de 14 mm e 23 mm reforçadas com fibra de vidro

CARACTERÍSTICAS TÉCNICAS

Variantes de estilo	CP 96-AP MONORAIL	CP 96-AP 2-RAIL	CP 96-AP 3-RAIL	CP 96-LS/AP 2-RAIL
Largura / altura visível				
Aro	52 mm	52 mm	52 mm	38 mm
Folha	100 mm	100 mm	100 mm	100 mm
Travessa	89 - 102 mm	89 - 102 mm	89 - 102 mm	89 - 102 mm
Engate	104 mm	104 mm	104 mm	104 mm
Profundidade total de construção da janela				
Aro	96 mm	96 mm	149 mm	96 mm
Folha	43 mm	43 mm	43 mm	43 mm
Altura do bite	25 mm	25 mm	25 mm	25 mm
Espessura do vidro	10 - 29 mm	10 - 29 mm	10 - 29 mm	10 - 29 mm
Método de vedação	com EPDM ou silicone neutro			
Isolamento térmico	Barras de poliamida de 14 mm e 18.6 mm reforçadas com fibra de vidro	Barras de poliamida de 14 mm e 18.6 mm reforçadas com fibra de vidro	Barras de poliamida de 14 mm e 18.6 mm reforçadas com fibra de vidro	Barras de poliamida de 14 mm e 23 mm reforçadas com fibra de vidro



DESEMPENHO

ENERGIA

Isolamento térmico ⁽¹⁾
EN 10077-2

Valor UF entre 3.5 W/m²K e 6.9 W/m²K,
dependendo da combinação aro/folha.

CONFORTO

Permeabilidade ao ar, pressão máxima de ensaio ⁽²⁾ EN 12207	1 (150 Pa)		2 (300 Pa)		3 (600 Pa)		4 (600 Pa)				
Estanquidade à água ⁽³⁾ EN 12208	1A (0 Pa)	2A (50 Pa)	3A (100 Pa)	4A (150 Pa)	5A (200 Pa)	6A (250 Pa)	7A (300 Pa)	8A (450 Pa)	9A (600 Pa)	Exxx (>600 Pa)	
Resistência à carga do vento, pressão máxima de ensaio ⁽⁴⁾ EN 12211; EN 12210	1 (400 Pa)		2 (800 Pa)		3 (1200 Pa)		4 (1600 Pa)		5 (2000 Pa)		Exxx (>2000 Pa)
Resistência à carga do vento, até à deformação do aro ⁽⁴⁾ EN 12211; EN 12210	A (≤1/150)				B (≤1/200)			C (≤1/300)			

SEGURANÇA

Resistência ao roubo ⁽⁵⁾
NEN 5096

WK 1

WK 2

WK 3

A tabela mostra as classes possíveis e os valores dos desempenhos. Os valores indicados a vermelho são os relevantes para este sistema

- (1) O valor UF mede a transmissão térmica. Quanto menor for o valor de Uf, melhor será o isolamento térmico da estrutura
- (2) O teste de permeabilidade ao ar mede o volume de ar que passa por uma janela fechada a uma certa pressão de ar
- (3) O teste de estanquidade à água comprova-se com a aplicação de um jacto de água uniforme a uma pressão crescente de ar até que a água penetre na janela
- (4) O teste de resistência à carga de vento é uma medida da força estrutural do perfil e é testado aplicando-se níveis de pressão do ar que vão aumentando para simular a força do vento. Existem 5 níveis de resistência ao vento (1 a 5) e 3 classes de deformação (A,B,C). Quanto mais alto o valor, melhor será o desempenho.
- (5) A resistência a assalto é testada com cargas estáticas e dinâmicas, assim como por simulações de tentativas de arrombamento utilizando ferramentas específicas.

REYNAERS ALUMINIUM SA • t. +351 236 209 630 • www.reynaers.pt • portugal@reynaers.com
02/2008 - OH0.22C2.00 - Parque Industrial Manuel da Mota, Lote 6, Apartado 234, 3100-905 Pombal - Portugal

