



CP 155

Sistema de correr



REYNAERS
aluminium

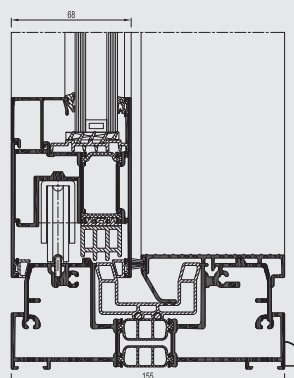
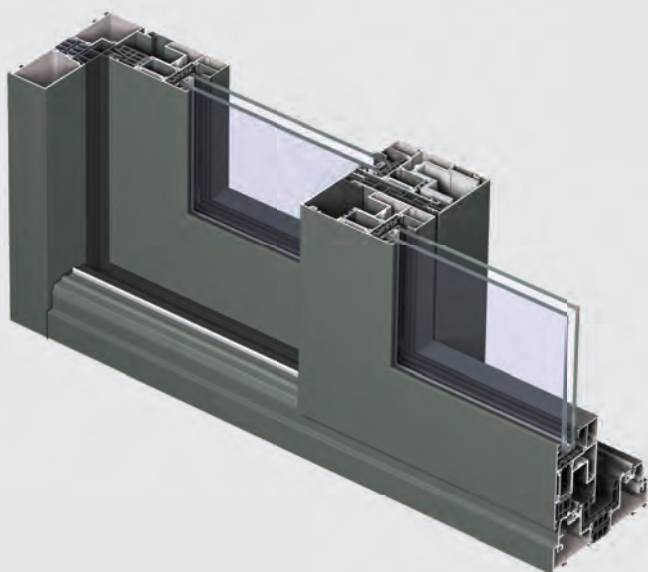

O CP 155 é um sistema de correr com ruptura de ponte térmica com pesos por folha até 400kgs e altura até 3 metros. O sofisticado conceito cumpre as altas expectativas dos utilizadores de óptima qualidade, alto isolamento e facilidade de operação. O novo e melhorado CP 155 pode ser actualizado com alto Isolamento HI, que pode ser aplicado a todas as variantes do CP 155 para atingir ainda melhores valores de isolamento.

O sistema está disponível com uma soleira baixa que cria uma perfeita continuidade entre os espaços interiores e exteriores, e melhora o acesso ao edifício. O novo CP 155 tem uma secção média de linha fina (slim line) para uma aparência elegante. Também estão disponíveis soluções de abertura automática para máximo conforto.

DAMOS
VIDA AO
ALUMÍNIO

CARACTERÍSTICAS TÉCNICAS

Variantes de estilo

CP 155 MONORAIL / 2-RAIL / 3-RAIL MONORAIL ELEVÁVEL / 2-RAIL ELEVÁVEL / 3-RAIL ELEVÁVEL

Largura / altura visível	
Aro	60 mm
Folha	102 mm
Travessa	76-89-102-115-154 mm
Engate	115 mm
Soleira	60 mm / 20 mm
Profundidade total do sistema	
Aro	155 mm / 242 (3-rail / 3-rail elevável)
Folha	68 mm
Altura do bite	25 mm
Espessura do vidro	13 - 52 mm
Método de vedação	Vedação em seco com EPDM ou silicone neutro
Isolamento térmico	Barras de poliamida de 23 mm e 32 mm com 3 câmaras reforçadas com fibra de vidro
Variante HI (alto isolamento)	juntas isolantes extra

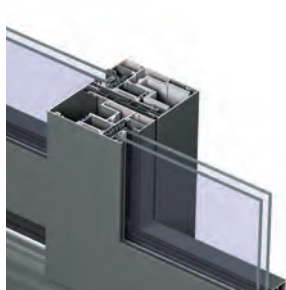

Secção média Slim Line



Soleira baixa



Variante HI

DESEMPENHO

ENERGIA

Isolamento térmico ⁽¹⁾
EN 10077-2

Valor Uf 2.155 W/m²K (*),
dependendo da combinação aro/folha

CONFORTO

Isolamento acústico ⁽²⁾
EN ISO 140-3; EN ISO 717-1

Rw (C; Ctr) = 37 (-1;-3) dB / 43 (-1;-5) dB, dependendo do tipo de vidro

Permeabilidade ao ar, pressão máx.
de ensaio ⁽³⁾ EN 12207

1 (150 Pa)	2 (300 Pa)	3 (600 Pa)	4 (600 Pa)
---------------	---------------	---------------	---------------

Estanquidade à água ⁽⁴⁾
EN 12208

1A (0 Pa)	2A (50 Pa)	3A (100 Pa)	4A (150 Pa)	5A (200 Pa)	6A (250 Pa)	7A (300 Pa)	8A (450 Pa)	9A (600 Pa)	E900 (900 Pa)
--------------	---------------	----------------	----------------	----------------	----------------	----------------	----------------	----------------	------------------

Resistência à carga do vento,
pressão máx. de ensaio ⁽⁵⁾
EN 12211; EN 12210

1 (400 Pa)	2 (800 Pa)	3 (1200 Pa)	4 (1600 Pa)	5 (2000 Pa)	Exxx (> 2000 Pa)
---------------	---------------	----------------	----------------	----------------	---------------------

Resistência à carga do vento,
até à deformação do aro ⁽⁵⁾
EN 12211; EN 12210

A (≤1/150)	B (≤1/200)	C (≤1/300)
---------------	---------------	---------------

SEGURANÇA

Resistência ao roubo ⁽⁶⁾
ENV 1627 - ENV 1630

WK 1	WK 2	WK 3
------	------	------

A tabela mostra as classes possíveis e os valores dos desempenhos. Os valores indicados a vermelho são os relevantes para este sistema.

(1) O valor UF mede a transmissão térmica. Quanto menor for o valor de UF, melhor será o isolamento térmico da estrutura.

(2) O índice de isolamento acústico Rw mede a capacidade de redução de ruído da estrutura.

(3) O teste de permeabilidade ao ar mede o volume de ar que passa por uma janela fechada a uma certa pressão de ar.

(4) O teste de estanquidade à água comprova-se com a aplicação de um jacto de água uniforme a uma pressão crescente de ar até que a água penetre na janela.

(5) O teste de resistência à carga de vento é uma medida da força estrutural do perfil e é testado aplicando-se níveis de pressão do ar que vão aumentando para simular a força do vento. Existem 5 níveis de resistência ao vento (1 a 5) e 3 classes de deformação (A,B,C). Quanto mais alto o valor, melhor será o desempenho.

(6) A resistência a assaltos é testada com cargas estáticas e dinâmicas, e por simulações de tentativas de arrombamento utilizando ferramentas específicas.

(*) Valor com actualização HI

