



CD 50-SD

Porte Va & Vient et/ou Anti-Pince-Doigts

R
REYNAERS
aluminium



Système modulaire pour porte Isolante permettant plusieurs modes d'ouverture. Destiné au secteur tertiaire, (Magasins, Halls d'immeubles, commerces . . .) son fonctionnement sur pivot encastré permet la réalisation de portes Va & Vient et/ou Anti-pince-doigts.

NOUS
DONNONS VIE
A L'ALUMINIUM

CARACTERISTIQUES TECHNIQUES

APPLICATION / DESIGN

Base dormant

Masse vue dormant

Dimension maxi / vantail (HxL/mm)

Poids maxi / vantail - Pivot au sol

Poids maxi / vantail - Pivot aérien

Traverses

Vitrage / remplissage

Sécurité Anti-pince doigts

Pose

FONCTIONNEL

50 mm

68 ou 88 mm

1300 x 2800 mm

120 et 150kg (suivant pivot)

110 kg

90, 120 & 150mm

jusqu'à 36mm

niveau 1 & 2

Neuf / Rénovation

Lexique Coupes & Sections

1. Vitrage jusqu'à 36mm
2. Pivot aérien
3. Pivot au sol
4. Design droit
5. Design tubulaire

Pivot au sol

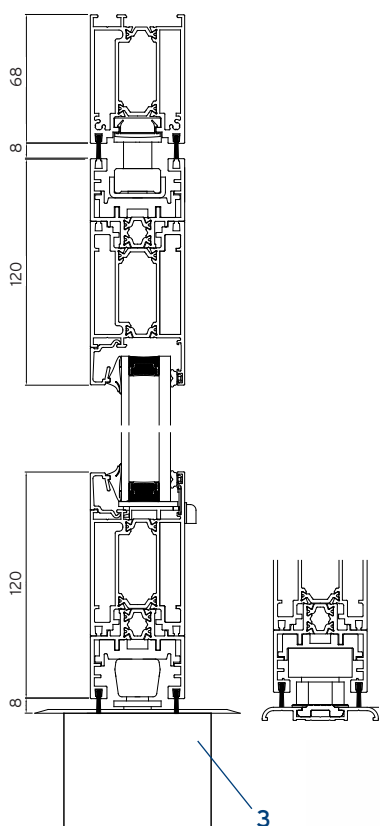

Pivot aérien

