

Neue T-Verbinder für CS 38-SL Sprossen

Für die äußeren Halbschalen der Sprossen 002.1753.XX und 002.1761.XX wurden neue T-Verbinder entwickelt. Somit können jetzt alle Fensterflügelprofile aus CS 38-SL mit Sprossen versehen werden. Der Verbinder 068.8917.00 ist nicht mehr verfügbar.

Alter Verbinder:

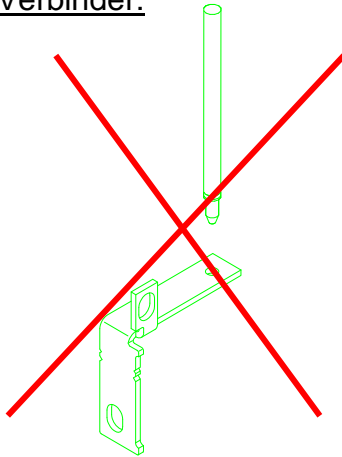

068.8917.00

Neue Verbinder:

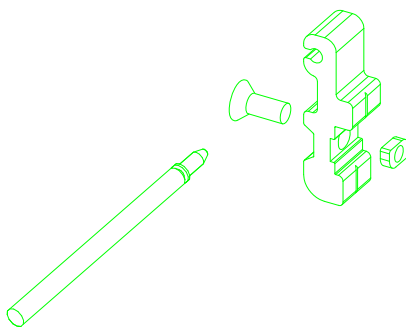

068.8920.00

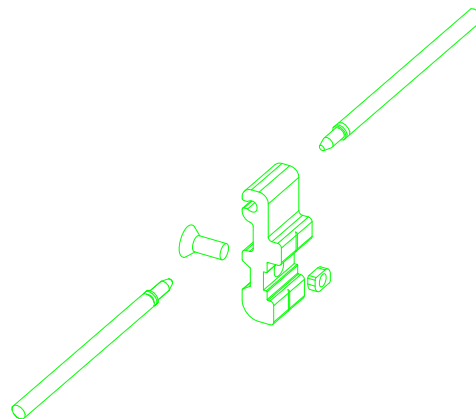

068.8923.00

Weitere Informationen entnehmen Sie bitte der beigefügten Katalogseite.

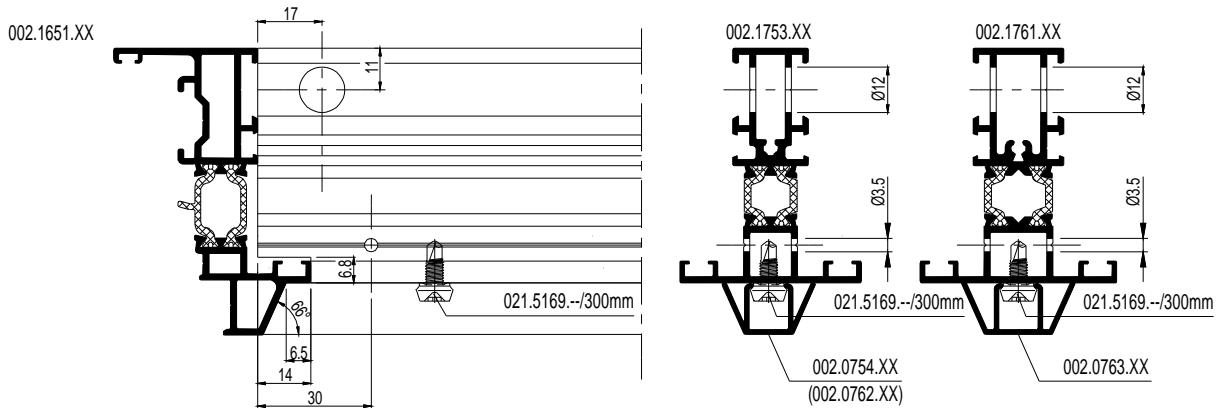

VLEUGEL OUVRANT VENT FLUEGEL	T-PROFIEL TRAVERSE TRANSOMULLION SPROSSE	OPZETPROFIEL PROFILE AUXILIAIRE AUXILIARY PROFILE ZUSATZPROFIL	T-VERBINDER JUNCTION-T T-BRACKET T-VERBINDER
002.1651.XX 002.1626.XX 002.1751.XX 002.1616.XX 002.1614.XX	002.1753.XX	002.0754.XX 002.0762.XX 002.0763.XX	068.8911.00 + 068.8920.00
	002.1761.XX	002.0754.XX 002.0762.XX 002.0763.XX	068.8912.00 + 068.8923.00

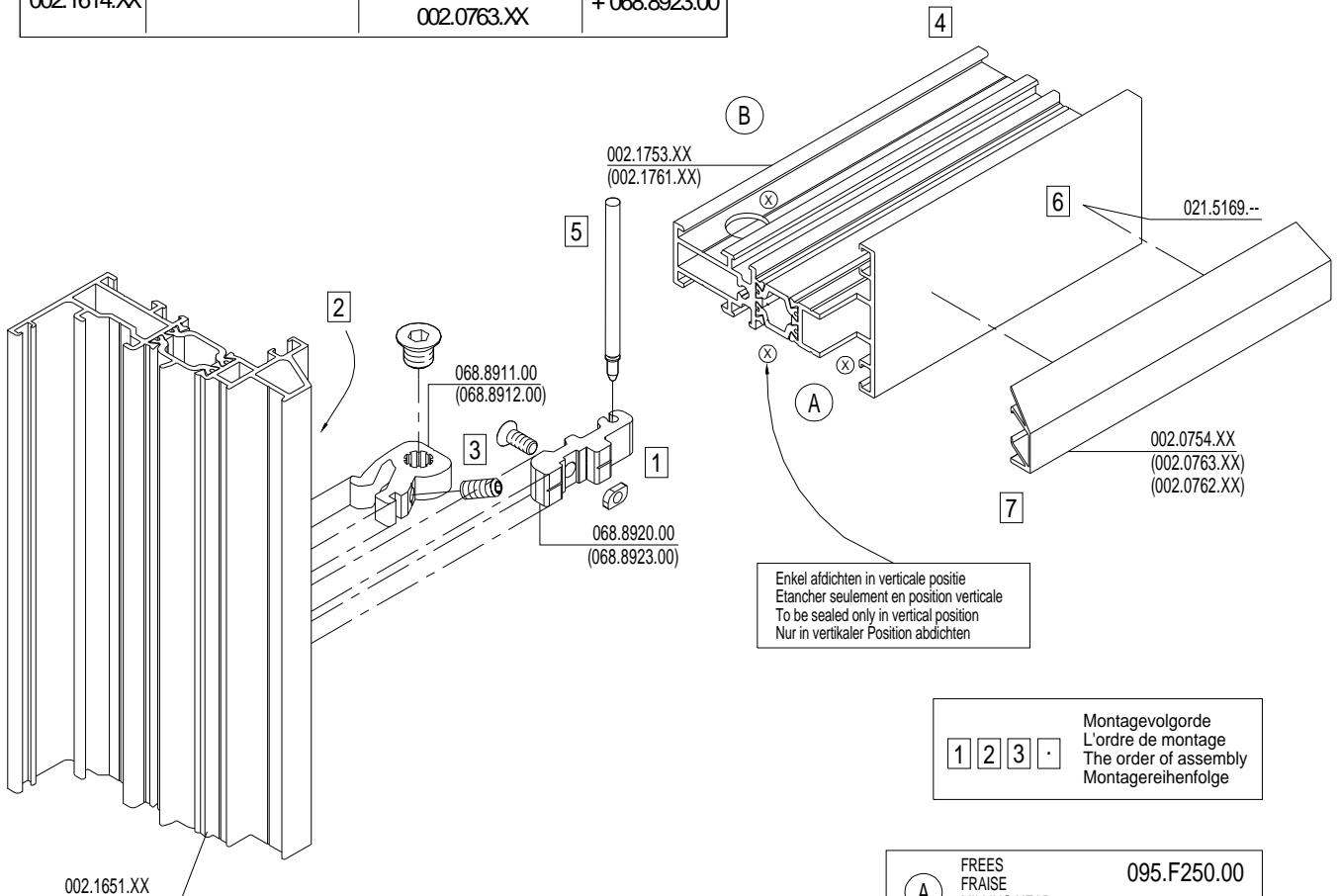

(A)	FREES FRAISE MILLING HEAD FRAESE	095.F250.00
(B)	BOORMAL CALIBRE DE PERÇAGE BORING JIG BOHRLEHRE	097.0648.00