

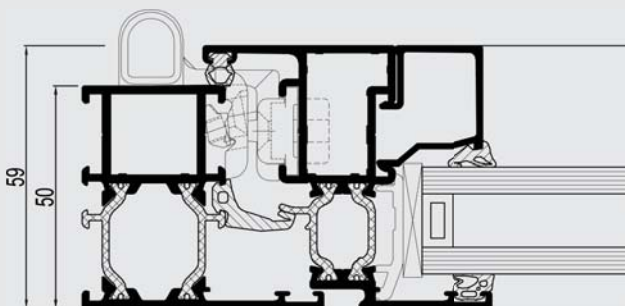

# Eco System

Zeitsparende Montage

**R**  
REYNAERS  
aluminium

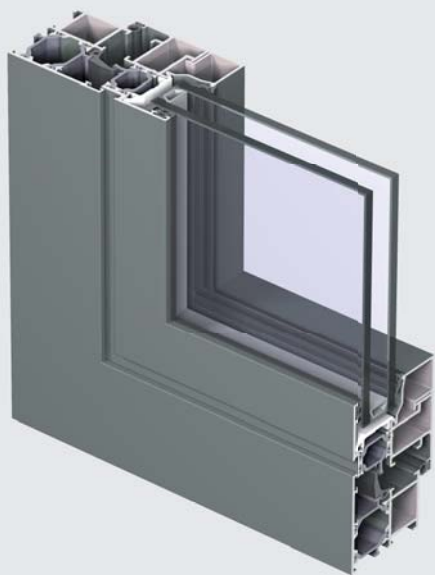

Eco System ist ein hochwertiges Fenstersystem, konzipiert für aktuelle Anwendungswünsche. Das System verbindet ein ästhetisch ansprechendes Design mit guten Wärmedämmeigenschaften sowie einem interessanten Preis-/Leistungsverhältnis. Es bietet die perfekte Kombination aus Komfort, Energieeinsparung und Sicherheit.

Eco System garantiert dem Metallbaufachbetrieb eine sehr zeitsparende und effiziente Verarbeitung und bietet somit eine äusserst wettbewerbsfähige Lösung. Die technischen Daten entsprechen den geforderten Werten moderner Aluminium-Systeme.

## ECO SYSTEM



### TECHNISCHE EIGENSCHAFTEN

Min. Ansichtsbreite innen öffnendes Fenster	Blendrahmen	48 mm
	Flügelrahmen	30 mm
Min. Ansichtsbreite aussen öffnendes Fenster	Blendrahmen	21 mm
	Flügelrahmen	87 mm
Min. Ansichtsbreite innen öffnende Tür (flächenbündig)	Blendrahmen	67 mm
	Flügelrahmen	74 mm
Min. Ansichtsbreite aussen öffnende Tür (flächenbündig)	Blendrahmen	42 mm
	Flügelrahmen	99 mm
Min. Ansichtsbreite Sprosse		70 mm
Bautiefe	Blendrahmen	50 mm
	Flügelrahmen	59 mm
Bautiefe Tür (flächenbündig)	Blendrahmen	50 mm
	Flügelrahmen	50 mm
Falzhöhe		22 mm
Einbautiefe Glas / Paneel		bis zu 32 mm
Verglasung		Trockenverglasung mit EPDM oder mit Silikonfuge
Wärmedämmung		Glasfaser-verstärkte Polyamidstege (Blendrahmen 26.3 mm - Flügelrahmen 22 mm)



### LEISTUNGEN

ENERGIE												
	Wärmedämmung <sup>(1)</sup> EN 10077-2	Uf-Wert zwischen 2.2 W/m <sup>2</sup> K und 2.6 W/m <sup>2</sup> K, abhängig von Rahmen-/Flügel-Kombination und Fülldicke										
KOMFORT												
	Schalldämmung <sup>(2)</sup> EN ISO 140-3; EN ISO 717-1	Rw (C; Ctr) = 35 (-1; -4) dB / 39 (-1; -3) dB, abhängig vom Glastype										
	Luftdurchlässigkeit, max. getesteter Druck <sup>(3)</sup> EN 1026; EN 12207	1 (150 Pa)		2 (300 Pa)			3 (600 Pa)			4 (600 Pa)		
	Schlagregendichtheit <sup>(4)</sup> EN 1027; EN 12208	1A (0 Pa)	2A (50 Pa)	3A (100 Pa)	4A (150 Pa)	5A (200 Pa)	6A (250 Pa)	7A (300 Pa)	8A (450 Pa)	9A (600 Pa)	E (750 Pa)	
	Widerstandsfähigkeit gegen Windlast, max. getesteter Druck <sup>(5)</sup> EN 12211; EN 12210	1 (400 Pa)		2 (800 Pa)		3 (1200 Pa)		4 (1600 Pa)		5 (2000 Pa)		Exxx (> 2000 Pa)
	Widerstandsfähigkeit gegen Windlast Rahmendurchbiegung <sup>(5)</sup> EN 12211; EN 12210	A (≤ 1/150)				B (≤ 1/200)				C (≤ 1/300)		

Diese Übersicht zeigt mögliche Leistungsklassen und -werte. Die rot hinterlegten Werte sind für dieses System relevant.

- (1) Der Uf-Wert bemisst den Wärmedurchgang. Je tiefer der Uf-Wert, desto besser die Wärmedämmung eines Rahmens.
- (2) Der Schalldämm-Index (Rw) bezieht die Schalldämmleistung eines Elements. Diese erfolgt immer in Kombination mit einem bestimmten Glas.
- (3) Das Resultat der Luftdurchlässigkeitsprüfung gibt an, welches Luftvolumen bei einem bestimmten Luftdruck durch ein geschlossenes Element dringt.
- (4) Beim Schlagregendichtheitsstest wird das Element bei zunehmendem Luftdruck konstant mit Wasser besprüht. Dabei wird geprüft, ab wann Wasser durch das Element dringt.
- (5) Die Widerstandsfähigkeit gegen die Windlast gibt Auskunft über die Stabilität des Elements und dessen Profile. Dies wird anhand von steigendem Luftdruck geprüft, welcher die Windlast simuliert. Man klassifiziert hier in 5 verschiedene Levels (1-5) sowie drei Klassen der Rahmendurchbiegung (A, B und C). Je höher die Zahl resp. der Buchstabe, desto widerstandsfähiger das Element.

